

DeltaSuit Gebruiksaanwijzing

Vertaling van de originele gebruiksaanwijzing

AUXIVO

Inleiding	
Doel van deze instructies	1
Beschrijving van de gebruiker	1
Aan de slag	2
In deze handleiding gebruikte conventies	2
Uitleg van veiligheidswaarschuwingen	2
Veiligheidstekens op het product	3
Bewaarinstructie handboek	3
Belangrijke informatie voor de werkgever	3
Informatie en ondersteuning	4
Beschrijving	
Beoogd gebruik en te verwachten misbruik	5
Hoe werkt de DeltaSuit	5
Werkzaamheden die door de DeltaSuit ondersteund worden	6
Werkzaamheden die niet ondersteund worden	6
Wat als mijn werk ondersteunde en niet ondersteunde werkzaamheden bevat?	6
Productelementen	7
Systeemonderdelen	8
Technische specificaties	9
Veiligheidsinstructies	
Belangrijke veiligheidsinformatie	10
Wat te doen bij een noodgeval en in uitzonderlijke situaties	11

Vorbereiding en gebruik	
De DeltaSuit uitpakken	12
De DeltaSuit controleren	12
De DeltaSuit klaarmaken voor gebruik	13
Het schouderondersteuningsniveau aanpassen	14
Het vest aantrekken	15
Ontgrendelen van de schoudergewrichten en aantrekken van de armband	16
De schoudergewrichtpositie aanpassen	17
Controleren en afstellen voor een optimale pasvorm	18
Losse bandeinden opbergen	18
De DeltaSuit in de juiste volgorde uittrekken	19
Reiniging, onderhoud en verzorging	
Algemene zorg	20
Inspecties	20
De DeltaSuit schoonmaken	21
Meerdere gebruikers voor één DeltaSuit	23
Van de hand doen	23
Juridische informatie	
Aansprakelijkheid	24
Garantie	24

Doel van deze instructies

Bedankt voor de aankoop van de DeltaSuit. Het doel van dit document is u vertrouwd te maken met de installatie en het gebruik van de DeltaSuit, zodat u hem veilig kunt bedienen. Deze documentatie moet dan ook beschouwd worden als een integraal onderdeel van de DeltaSuit.

Beschrijving van de gebruiker

Deze instructies zijn in de eerste plaats bedoeld voor de eindgebruiker van de DeltaSuit en secundair voor de werkgever van de eindgebruiker. De eindgebruiker kan omschreven worden als elke persoon die rechtstreeks in contact komt met het systeem. De eindgebruiker omvat typisch, maar is niet beperkt tot:

- Installateur
- Exploitant
- Onderhoudspersoneel of technici

De DeltaSuit vermindert de belasting op uw rug-, nek- en schouderspieren door u uit te rusten met "externe" rug- en schouderspieren. Hoewel de krachten op uw rug, nek en schouders naar verwachting niet zullen toenemen wanneer u de DeltaSuit draagt, mogen mensen met gezondheidsproblemen de DeltaSuit uit voorzorg niet gebruiken zonder voorafgaand overleg met een medische professional.

Alle anderen mogen het DeltaSuit gebruiken. U mag echter nooit werkzaamheden uitvoeren terwijl u het DeltaSuit draagt die zonder het DeltaSuit niet veilig zouden zijn, bv. werken met gereedschap dat zwaarder is dan wat u aankunt. De DeltaSuit maakt u niet immuun voor verwondingen.

Alle gebruik van de DeltaSuit mag alleen worden uitgevoerd door een bevoegd en een correct gekwalificeerd en bekwaam persoon van 18 jaar of ouder, die:

- Deze handleiding heeft gelezen en begrepen.
- Weet hoe hij dit product moet controleren.
- Is zich bewust van alle mogelijke gevaren en handelt dienovereenkomstig.

De vereiste onderhouds- en inspectiewerkzaamheden, zoals vermeld in dit instructiehandboek, zijn toegestaan door bovengenoemde personen, tenzij duidelijk is aangegeven wanneer dit niet is toegestaan.

WAARSCHUWING

De DeltaSuit mag niet worden gebruikt door mensen met gezondheidsproblemen zonder voorafgaand overleg met een medisch deskundige.

Aan de slag

Voordat u de DeltaSuit zelf gaat gebruiken, of voordat u hem uitdeelt voor gebruik in uw bedrijf, raden wij u aan de tijd te nemen en de volgende paragrafen van dit handboek aandachtig door te lezen.

Hoewel de DeltaSuit geen ingewikkeld apparaat is, zult u er alleen baat bij hebben als u het op de juiste manier gebruikt. Het is een draagbaar apparaat dat urenlang met uw lichaam verbonden kan zijn. Dit zal even wennen zijn totdat het aanvoelt als een nieuwe natuurlijke manier van werken.

Om maximaal voordeel uit uw DeltaSuit te halen, raden wij u de volgende stappen aan:

1. Leer hoe u het aantrekt en hoe u het aanpast aan uw lichaamslengte.
2. Leer hoe u het intuïtief kunt gebruiken zonder erbij na te denken. Leer hoe u het ondersteuningsniveau voor uw huidige taak kunt selecteren.
3. Wen er maar aan. Gebruik het niet vanaf het begin 8 uur per dag. Begin met één uur per dag en verhoog dit na verloop van tijd totdat het heel natuurlijk aanvoelt.

In deze handleiding gebruikte conventies

In dit document worden de volgende stijlc conventies gebruikt:

Vet	<i>Cursief</i>
Waarschuwingen	Kruisverwijzingen

Uitleg van veiligheidswaarschuwingen

GEVAAR

Gevaar duidt op een gevaar met een hoog risiconiveau dat, indien het niet vermeden wordt, zal leiden tot ernstig of dodelijk letsel.

WAARSCHUWING

Waarschuwing duidt op een gevaar met een gemiddeld risico dat, indien het niet wordt vermeden, kan leiden tot ernstig of dodelijk letsel.

VOORZICHTIG

Voorzichtig wijst op een gevaar met een laag risiconiveau dat, indien het niet vermeden wordt, kan leiden tot licht of matig letsel.

KENNISGEVING

Kennisgeving geeft informatie aan die belangrijk wordt geacht, maar die geen verband houdt met gevaar.

Veiligheidstekens op het product

⚠ WAARSCHUWING

Bekijk alle veiligheidstekens die op relevante delen van de DeltaSuit zijn aangebracht om gevaarwaarschuwingen, knelpunten, enz. aan te geven.

Hieronder vindt u veiligheidstekens die op relevante delen van de DeltaSuit zijn aangebracht.



Gevaar voor inklemmen van vingers.



Lees de handleiding.

Bewaarinstructie handboek

⚠ WAARSCHUWING

Lees en begrijp deze gebruiksaanwijzing en de veiligheidsinstructies voordat u dit product gebruikt. Als u dit niet doet, kan dit ernstig letsel of de dood tot gevolg hebben. Bewaar alle veiligheidsinformatie en instructies voor toekomstig gebruik en geef ze door aan volgende gebruikers van het product.

Werkgevers moeten ervoor zorgen dat werknemers op de hoogte zijn van deze instructies of deze instructies ontvangen. De fabrikant is niet aansprakelijk voor gevallen van materiële schade of persoonlijk letsel veroorzaakt door onjuist gebruik of het niet naleven van de veiligheidsinstructies. In dergelijke gevallen vervalt de garantie.

Neem in geval van onduidelijkheden in het handboek contact op met uw leverancier of Auxivo AG om misverstanden en daaruit voortvloeiende risico's te voorkomen.

Belangrijke informatie voor de werkgever

Werkgevers zijn verantwoordelijk voor een veilige werkomgeving voor hun werknemers. Daarom moeten ze altijd een taakanalyse en risicoanalyse hebben uitgevoerd en hun werknemers hebben geïnformeerd over mogelijke gevaren, voordat ze de DeltaSuit in hun bedrijf uitdelen.

Lokale wetten met betrekking tot gezondheid en veiligheid op het werk moeten altijd worden nageleefd.

Werkgevers moeten ervoor zorgen dat alle eindgebruikers de kans krijgen om aan de DeltaSuit te wennen, want het kan tijd kosten om eraan te wennen.

Informatie en ondersteuning

De actuele versie van dit document en andere productinformatie is beschikbaar op www.auxivo.com.

Om onze klantervaring te verbeteren, stellen wij uw opmerkingen op prijs. U kunt deze indienen op de supportpagina van onze website of sturen naar info@auxivo.com.

Voor vragen, informatie over accessoires en materialen, technische hulp of het bestellen van meer instructiehandboeken kunt u contact met ons opnemen:

Telefoon: +41 (0) 77 250 35 31

E-mail: info@auxivo.com

Auxivo AG
Sonnenbergstrasse 74
8603 Schwerzenbach
Zwitserland

Beoogd gebruik en redelijkerwijs te voorzien misbruik

De DeltaSuit is bedoeld voor gebruik als exoskelet voor ondersteuning van de nek- en schouderspieren tijdens uitvoering van werkzaamheden met de armen op of boven schouderhoogte. De DeltaSuit is bedoeld ter ondersteuning van de gebruiker en verlichting van de werklust, bij bijvoorbeeld repeterende taken of gedurende langere tijd werken met de armen op of boven schouderhoogte.

De DeltaSuit is geen medisch hulpmiddel. De DeltaSuit is niet bedoeld voor gebruik voor medische toepassingen.

De DeltaSuit is niet bedoeld voor gebruik:

- Ter ondersteuning van andere bewegingen of andere spieren dan hierboven beschreven.
- Om werkzaamheden uit te voeren die niet veilig geacht worden zonder het DeltaSuit te dragen.
- Om u te ondersteunen tijdens het sporten of andere fysieke activiteiten.
- Als veiligheidsharnas of ander valbeveiligingssysteem.

Voor meer informatie, zie ook:

- Paragraaf 7 *Werkzaamheden die door de DeltaSuit ondersteund worden*
- Paragraaf 7 *Werkzaamheden die niet ondersteund worden*

De DeltaSuit mag alleen gebruikt worden met originele accessoires en onderdelen. Gebruik de DeltaSuit alleen binnen de gespecificeerde prestatiegrenzen en overeenkomstig de instructies zoals beschreven in dit instructiehandboek. Elk ander gebruik dan beschreven in deze handleiding wordt gezien als onbedoeld gebruik.

Hoe de DeltaSuit werkt

De DeltaSuit is ontworpen voor ondersteuning van de schouder- en nekspieren in situaties waarin u met de armen op of boven schouderhoogte moet werken, bijvoorbeeld tijdens gebruik van gereedschap zoals een boormachine. De suite werkt als een extra laag spieren aan de buitenkant van uw lichaam waardoor de belasting van uw eigen spieren wordt verminderd.

De DeltaSuit is ontworpen om de belasting van de nek- en schouderspieren met ca. 20% resp. 65% te verminderen bij gebruik van een gewicht van 1,8 kg boven schouderhoogte. Omdat uw spieren minder hard hoeven te werken, wordt het proces van vermoeiing tijdens gebruik van dergelijk gereedschap vertraagd met ca. 45 tot 75%.

De DeltaSuit is voorzien van geïntegreerde elastische elementen waarin energie wordt opgeslagen die vervolgens wordt gebruikt om de gebruiker te ondersteunen en de werklust te verminderen. De suit biedt een eenvoudig te gebruiken, klein en lichtgewicht ondersteunend systeem. De gebruiker kan de Armbanden gebruiken wanneer de ondersteuning nodig is en afdoen wanneer deze niet nodig zijn terwijl het exoskelet blijft zitten. De gebruiker kan kiezen uit twee niveaus van ondersteuning (niveau / level 1 en 2) afhankelijk van de werkzaamheden.

Werkzaamheden die door de DeltaSuit ondersteund worden

Het is van belang om goed te begrijpen welke aard werkzaamheden door de DeltaSuit worden ondersteund en welke niet. De DeltaSuit is ontworpen voor steun van de nek- en schouderspieren wanneer uw armen zich op of boven schouderhoogte bevinden.

De DeltaSuit biedt steun bij elke keer dat u de armen optilt tot boven schouderhoogte, bijvoorbeeld bij het optillen van een voorwerp of gebruik van gereedschap. Om deze reden zult u het meest profiteren van de DeltaSuit wanneer u tijdens uw werkzaamheden, de armen regelmatig tot op of boven schouderhoogte moet tillen, bijvoorbeeld:



Hanteren van gereedschap of voorwerpen boven schouderhoogte.

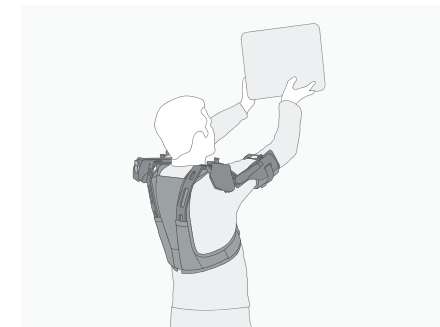

Optillen van voorwerpen boven schouderhoogte.

Werkzaamheden die niet ondersteund worden

De DeltaSuit is NIET ontworpen voor steun bij andere bewegingen of spieren dan genoemd in paragraaf 7 *Welke werkzaamheden worden door de DeltaSuit ondersteund?* Het systeem zal u niet beletten om deze werkzaamheden uit te voeren maar zal daarbij ook geen steun bieden. Dit houdt met name in dat u geen steun kunt verwachten bij werkzaamheden onder schouderhoogte, bijvoorbeeld het hanteren van gereedschap of voorwerpen onder heuphoogte.

Wat als mijn werk ondersteunde en niet ondersteunde werkzaamheden bevat?

Wanneer uw werkzaamheden meerdere taken omvatten waarvan sommige wel en sommige niet worden ondersteund, kunt u de DeltaSuit toch dragen. Leg eenvoudig de armbanden van de DeltaSuit aan wanneer de werkzaamheden daarom vragen. Tijdens de niet ondersteunde werkzaamheden kunt u dan de armbanden op de rug opbergen.

Productelementen

De DeltaSuit bestaat uit vijf hoofdcomponenten:

1. Het vest dat op het bovenlichaam wordt gedragen.
2. Het rugskelet dat is verbonden met het vest en de schouderstructuur.
3. De schouderstructuur bestaat uit:
 - a. Schoudergewricht waardoor de armen vrij kunnen draaien.
 - b. Veiligheidspin waarmee de armband achter de rug kan worden opgeborgen waardoor het eenvoudiger wordt om het vest aan / uit te trekken en tijdens een pauze.
 - c. DeltaSuit Elastic Energy Storage (EES), met de elastische banden die de energie van de bewegingen opslaan om u tijdens het werk te ondersteunen.
 - d. Schakelaar voor het steunniveau, waarmee u kunt kiezen tussen twee niveaus van ondersteuning.
4. De armstructuur dat is verbonden met de schouderstructuur en in de lengte strekt wanneer u de armen beweegt.
5. De armband die is verbonden met de armstructuur en uw bovenarm.

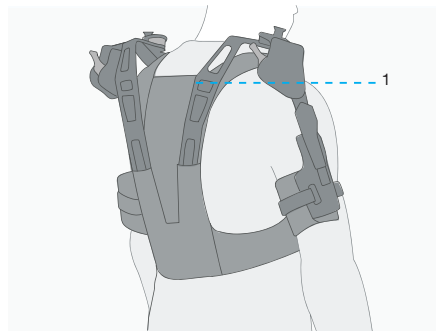
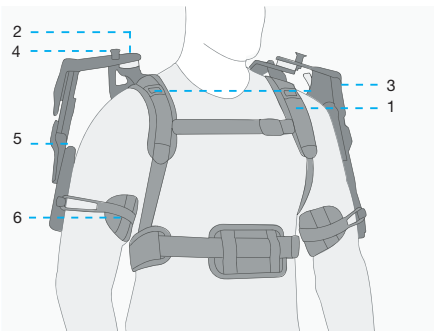

1. Vest
2. Schoudergewricht
3. Schouder skelet
4. Borgknop
5. Armskelet
6. Armband

1. Rugskelet

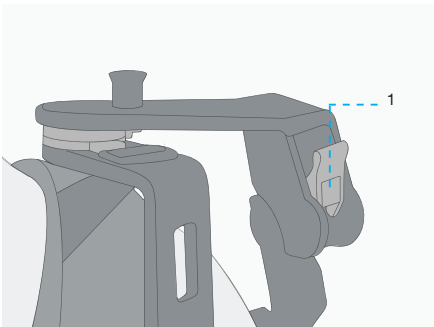

1. Schakelaar voor steunniveau

Systeemonderdelen

Voor de bediening, het onderhoud en de reiniging van de DeltaSuit is het belangrijk dat u weet hoe en waar u de afzonderlijke onderdelen kunt vinden.

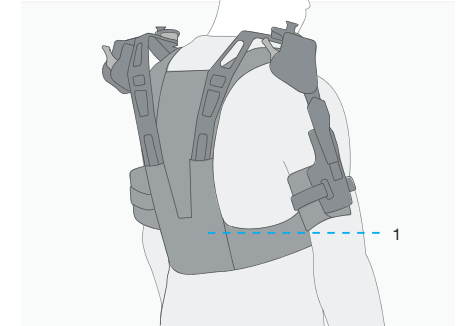
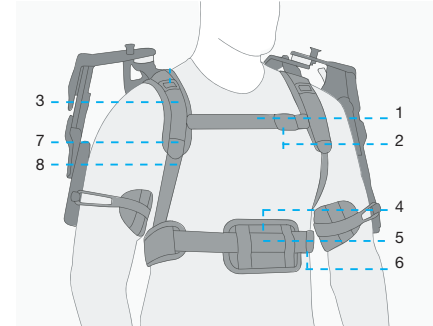

1. Bovenste borstriem
2. Bovenste borstgesp
3. Gesp voor de instelling van de bovenste borstriem
4. Middenkussen
5. Onderste borstriem
6. Onderste borstgesp
7. Gesp voor de verticale lengte-instelling
8. Band voor de verticale lengte-instelling

1. Vestzak

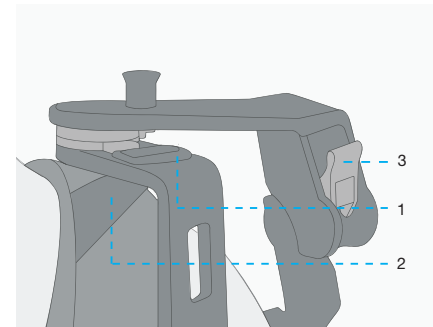

1. Gesp voor schouderbevestiging
2. Instelband voor de schouderhoogte
3. Schakelaar voor steunniveau

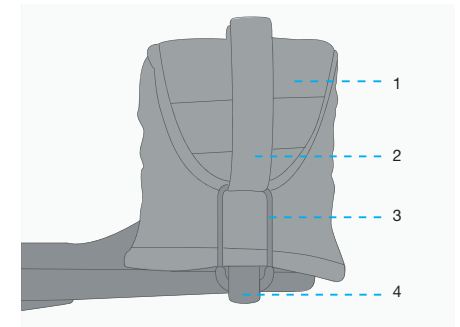

1. Bekleding van de armband
2. Instelband van de armband
3. Lus van de armband
4. Haak van de armband

Technische specificaties

Produktnaam	DeltaSuit
Model	1.1
Technische levensduur	2 Jaar
Maat	S/M & L/XL
Maatselectie	De gebruiker selecteert de maat van DeltaSuit op basis van de T-shirtmaat van de gebruiker (S/M/L/XL). Opmerking: houd er rekening mee dat als de gebruiker extra dikke kleding onder de DeltaSuit draagt een grotere maat passender zijn kan.
Gewicht	2.15 kg (S/M) / 2.25 kg (L/XL)
Afmetingen (verpakt)	Approx. 26 cm x 68 cm x 23 cm
Omtrek borst	57 - 97 cm (S/M) / 73 - 132 cm (L/XL)
Omtrek bovenarm	20 - 45 cm
Materialen	Aluminium, Staal, Nylon PA12, POM Hoofdstof/ Spacer mesh / Voering: 100% Polyester Voering: 79% Nylon / 21% Spandex
Omgevingstemperatuurbereik	15 - 25°C (59 - 77°F)

Belangrijke veiligheidsinformatie

GEVAAR

Lees en begrijp deze handleiding en de veiligheidsinstructies voordat u de DeltaSuit gebruikt. Doet u dit niet, dan kan dit ernstig letsel of de dood tot gevolg hebben.

Gebruik de DeltaSuit niet in explosieve atmosferische omstandigheden, zoals in de aanwezigheid van ontvlambare vloeistoffen, gassen of stof. Wrijving tussen DeltaSuit materialen kan vonken veroorzaken die stof of dampen kunnen doen ontbranden.

WAARSCHUWING

Lees en begrijp deze handleiding en de veiligheidsinstructies voordat u de DeltaSuit gebruikt. Doet u dit niet, dan kan dit leiden tot verlies van functionaliteit, inclusief verlies van ondersteuning, ernstig letsel of overlijden.

- Voer nooit werkzaamheden uit terwijl u de DeltaSuit draagt die niet veilig geacht worden zonder het dragen van de DeltaSuit.
- Gebruik de DeltaSuit niet als u gezondheidsproblemen hebt zonder eerst een arts te raadplegen.
- Gebruik geen beschadigde DeltaSuit.
- Breng geen wijzigingen aan in de DeltaSuit en de onderdelen ervan.
- Gebruik de DeltaSuit niet in de buurt van ontvlambare stoffen. De DeltaSuit is niet brandwerend.
- Houd de DeltaSuit vrij van vloeistoffen, zand, stof en vuil.
- Houd de DeltaSuit droog.
- Gebruik de DeltaSuit niet wanneer kleding volgens de norm voor elektrostatische ontlading (EN 61340-5-1) nodig is om elektronische apparaten te beschermen.
- Inspecteer de schouder Elastic Energy Storage maandelijks en neem bij slijtage contact op met uw leverancier of Auxivo AG.
- Gebruik de DeltaSuit alleen voor het beoogde doel. Voor meer informatie, zie paragraaf *↗ Beoogd gebruik en redelijkerwijs te voorzien misbruik*.
- Doe geen dingen die u zonder DeltaSuit niet zou doen.
- Gebruik de DeltaSuit niet tijdens werkzaamheden waarbij u voorover kunt vallen.
- Draag de DeltaSuit niet tijdens werkzaamheden waarbij valbeveiliging nodig is. De DeltaSuit is geen veiligheidsharnas dat u beschermt tegen vallen. Doe voor het werk de vereiste valbeveiliging aan.
- Zorg ervoor dat u de juiste maat gebruikt en dat de DeltaSuit voor elk gebruik goed is aangepast. Veilig en effectief gebruik van de DeltaSuit is afhankelijk van een goede pasvorm.

- Zorg ervoor dat de DeltaSuit op de juiste manier wordt behandeld en opgeborgen, bijvoorbeeld niet op de grond gooien of in een afgesloten ruimte opbergen als het vochtig of nat is.
- Bedenk dat de DeltaSuit het lichaam verlengt en botsingen met de omgeving kan veroorzaken.
- Plaats of draag geen voorwerpen bovenop onderdelen van de DeltaSuit.
- Stop met het gebruik van de DeltaSuit als u tekenen van oververhitting ervaart, zoals hevig zweten, duizeligheid of vermoeidheid.

⚠ VOORZICHTIG

Lees en begrijp deze handleiding en de veiligheidsinstructies voordat u de DeltaSuit gebruikt. Doet u dit niet, dan kan dit leiden tot ongemak of pijn.

- Gebruik de DeltaSuit altijd voorzichtig.
- Zorg ervoor dat de DeltaSuit voor elk gebruik goed is afgesteld.
- Stop met het gebruik van de DeltaSuit als u ongemak of pijn ervaart.
- Draag geen gereedschap onder de DeltaSuit.

Wat te doen in noodgevallen en uitzonderlijke situaties

KENNISGEVING

Raadpleeg de beveiligingsmedewerker van uw vestiging om er zeker van te zijn dat alle toepasselijke voorschriften intern worden nageleefd.

In geval van nood:

- Verwijder de DeltaSuit alleen als het absoluut noodzakelijk is.
- Zorg ervoor dat u veilig bent voordat u anderen helpt.
- Volg uw noodplan.
- Haal uw EHBO-kit.

Voor vragen of meer informatie over het veilig gebruik van de DeltaSuit in uw bedrijf kunt u contact opnemen met uw leverancier of Auxivo AG.

De DeltaSuit uitpakken

Pak de DeltaSuit uit. Gooi de verpakking en het verpakkingsafval op de juiste manier weg. Bewaar de textielzak voor het wassen en opbergen van de DeltaSuit.

Controleer of de verpakking de volgende onderdelen bevat:

- DeltaSuit exoskelet
- Gebruikershandleiding
- Was- en opbergtas

De DeltaSuit controleren

⚠ WAARSCHUWING

Voor veilig en effectief gebruik moet elke rugstructuur correct en volledig in elke vestzak worden geplaatst en correct worden bevestigd aan de schouderstructuur bevestigingsgesp van het vest.

Controleer voor elk gebruik of de ondersteuningsmodule voor de schouder en de ondersteuningsmodule voor de rug correct zijn bevestigd aan het vest en of de textiele bekleding goed is aangesloten op de armbanden.

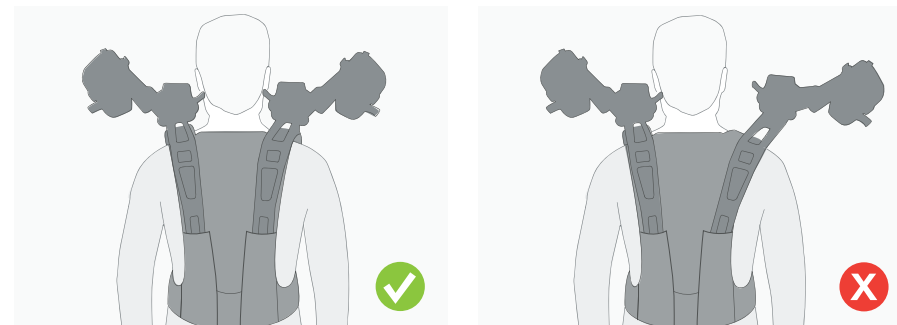

1. Controleer of elke rugstructuur correct en volledig in elke zak aan de achterkant van het vest is geplaatst. Zorg ervoor dat er geen lege ruimte is in de bodem van de vestzak.

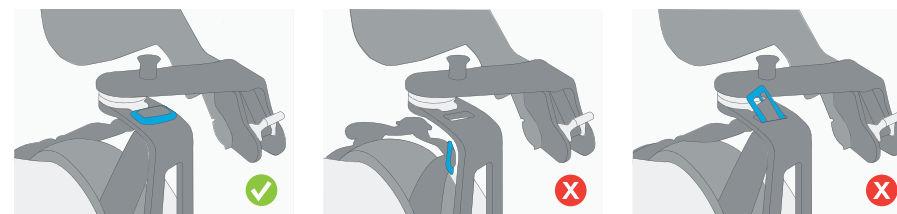

2. Controleer of elke schouder bevestigingsgesp correct is bevestigd aan de bovenkant van elke rugstructuur.

Vorbereiding en gebruik

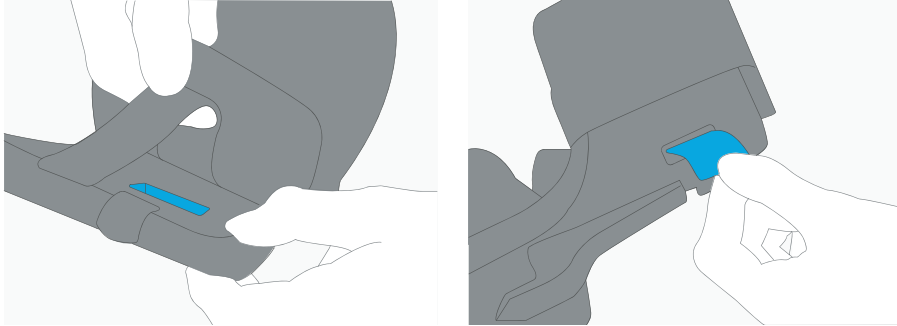

3. Controleer of de textiele bekleding van de armband correct bevestigd is. Het klittenband moet door het gat gesloten zijn.

De DeltaSuit klaarmaken voor gebruik

⚠ WAARSCHUWING

Controleer de DeltaSuit op beschadigingen voordat u deze aantrekt.

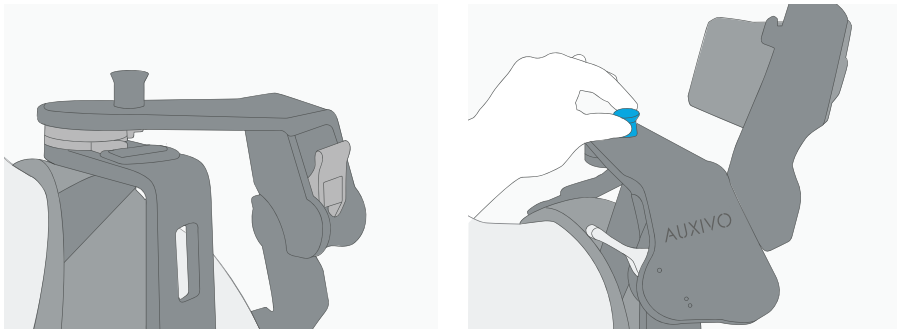

Zet de schoudergewrichten vast:

- Trek met één hand de veiligheidspin omhoog en houd hem vast.
- Draai met de andere hand de armband naar achteren totdat deze tegen een mechanische eindstop aankomt.
- Laat de veiligheidspin los.
- Als de armband nog steeds bewogen kan worden, herhaalt u de stappen.

Open alle gespen en maak alle riemen los tot de maximale lengte.

Vorbereiding en gebruik

Het ondersteuningsniveau aanpassen

⚠ WAARSCHUWING

De schakelaar voor ondersteuningsniveau is veerbelast en klikt met hoge snelheid vast als hij wordt losgelaten voordat hij een van de eindstanden heeft bereikt.

Wanneer u tussen de twee ondersteuningsniveaus schakelt, moet u de schakelaar vasthouden totdat deze helemaal in de eindstand staat, om te voorkomen dat hij uw vingers raakt of knelt.

Pas het steunniveau aan voordat u het DeltaSuit aantrekt. Als het steunniveau moet worden aangepast terwijl u het DeltaSuit draagt, trek dan eerst het DeltaSuit uit of vraag hulp aan iemand die het DeltaSuit goed kent.

Doel: steunniveau 1 of 2 veilig en correct selecteren.

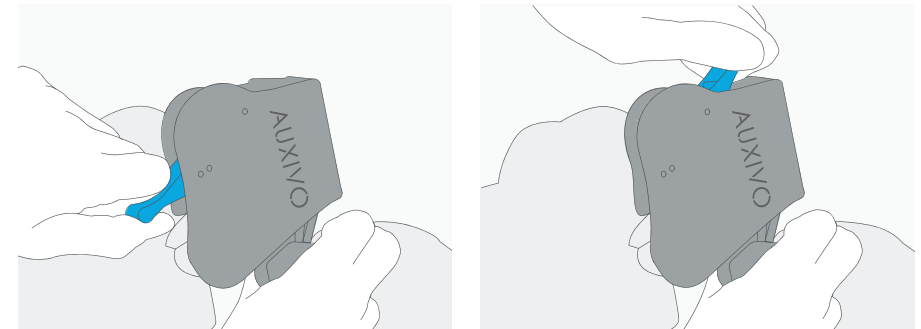

Om naar het hogere ondersteuningsniveau 2 te gaan, trekt u de blauwe schakelaar voor ondersteuningsniveau helemaal naar beneden totdat deze de eindstop bereikt. Zorg ervoor dat u niet te vroeg loslaat, want dan kan de schakelaar voor ondersteuningsniveau met hoge snelheid weer omhoog springen, waardoor u uw vingers kunt bezeren.

Om terug te gaan naar het onderste ondersteuningsniveau 1, geleidt u de blauwe schakelaar voor ondersteuningsniveau naar de bovenste positie totdat deze de eindstop bereikt.

Vorbereiding en gebruik

Het vest aantrekken

⚠ WAARSCHUWING

Als u het vest aantrekt wanneer de schoudergewrichten niet vergrendeld zijn, kunnen de bewegende schoudergewrichten het hoofd en gezicht van de gebruiker blokkeren of er tegenaan stoten. Gedetailleerde instructies voor het vergrendelen van de schoudergewrichten vindt u in de paragraaf 7 De DeltaSuit klaarmaken voor gebruik.

⚠ VOORZICHTIG

Voor een veilig en effectief gebruik moet het vest correct op het bovenlichaam worden afgesteld.

Doel: het vest comfortabel en veilig dragen, met voldoende stabiliteit.



Trek het vest aan als een rugzak.



Sluit en trek beide borstriemen aan. De verwijderbare borstpolster voor de onderste borstriem zorgt voor extra comfort.

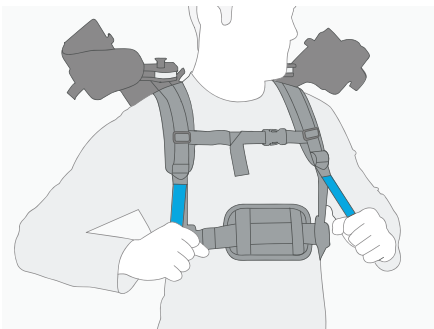

Pas de hoogte van het vest aan door beide schouderhengsels strakker en losser te maken. Zorg ervoor dat er ruimte is tussen de schoudergewrichten en uw schouders om druk te voorkomen.

Vorbereiding en gebruik

Ontgrendelen van de schoudergewrichten en aantrekken van de armbanden

⚠ WAARSCHUWING

Trek de armband niet naar beneden voordat het schoudergewricht ontgrendeld is, alle borstriemen zijn gesloten en op maat gemaakt.

Trek de armband omlaag door het starre gedeelte vast te houden.

Wees voorzichtig bij het naar beneden trekken van de armband, die veerbelast is en dus met hoge snelheid omhoog schiet als u hem loslaat voordat uw arm correct geplaatst is en uw arm volledig in de armband rust.

Zorg ervoor dat u de armband vasthoudt en niet loslaat totdat uw bovenarm correct geplaatst is en volledig op de armband rust.

Controleer voordat u begint te werken of uw armen goed in de armbanden zitten, en dat de armbanden gesloten zijn en op maat zijn afgesteld. Controleer of de lussen van de armbanden volledig in de haken zitten en of de verstelbanden met klittenband volledig gesloten en op maat gemaakt zijn.

⚠ VOORZICHTIG

Zorg ervoor dat u het schoudergewricht ontgrendelt voordat u de armband naar beneden trekt en uw arm erin legt. Als u de armband draagt terwijl het schoudergewricht vergrendeld is, wordt uw bewegingsvrijheid ernstig beperkt.

Doel: de armband veilig omdoen en comfortabel dragen.

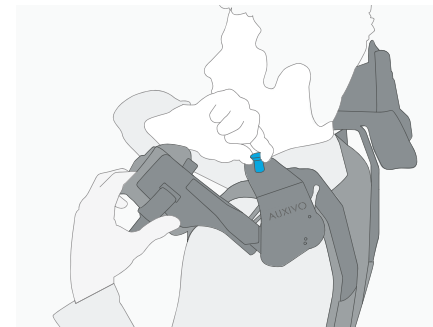

Trek de borsten omhoog om het schoudergewricht los te maken.

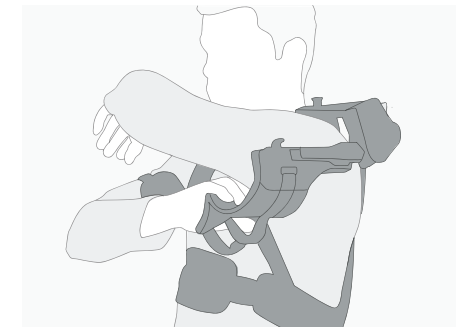

Houd met de andere hand het stijve deel van de armband vast, beweeg het voorzichtig naar voren en trek het langzaam naar beneden. Houd het voorzichtig vast terwijl u uw bovenarm op de armband legt.

Vorbereiding en gebruik

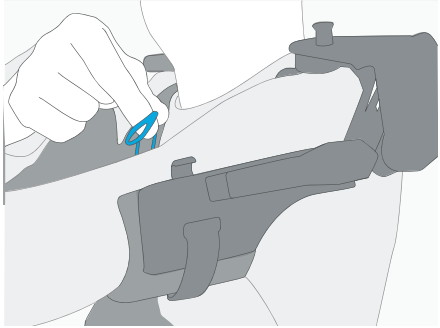

Plaats de armband boven uw elleboog, waar dit het meest comfortabel aanvoelt. Terwijl u uw arm hoog houdt, gebruikt u de andere hand om de armband te sluiten door de armband sluitlus en het Armbandhaakje met elkaar te verbinden.

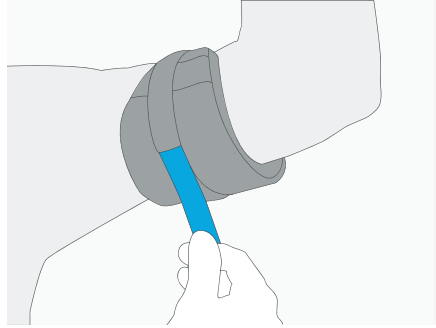

Trek de verstelband voor armband lengte in 3 stappen aan: maak de verstelband voor armband lengte los, trek aan om aan te trekken en maak weer vast.

De schoudergewrichtpositie aanpassen

⚠ VOORZICHTIG

Voor een veilig en effectief gebruik moet het vest correct op het bovenlichaam worden afgesteld.

Doel: ervoor zorgen dat het schoudergewricht van de DeltaSuit correct geplaatst is.

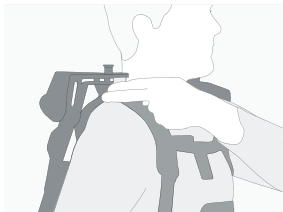

Controleer of er twee of drie vingers in de opening tussen het schoudergewricht van de DeltaSuit en het vest passen.

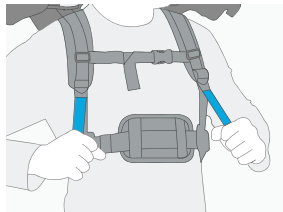

Als de tussenruimte te klein is, verhoogt u het vest door beide schouderhengsels nogmaals aan te spannen. Als de tussenruimte te groot is, verlaagt u het vest door de schouderhengsels losser te maken.

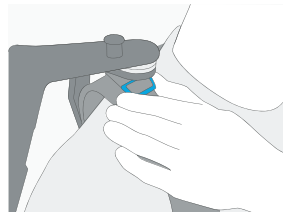

Als na het aanpassen van de vesthoogte de tussenruimte nog steeds te klein is, kunt u de rugstructuur bevestigingsband strakker maken. Dit vergroot de schouderstabiliteit en voorkomt drukpunten.

Vorbereiding en gebruik

Controleren en afstellen voor een optimale pasvorm

Doel: De DeltaSuit dragen met een optimale pasvorm, het beste ondersteuningseffect en maximaal comfort.

- Het vest moet strak om het bovenlichaam zitten, maar comfortabel genoeg om vrij te kunnen bewegen en ademen. Als het te los zit, maakt u de borstriemen strakker. Als u enig ongemak voelt, maak de borstriemen dan iets losser.
- Controleer of u beide armen naar voren kunt brengen. Zo niet, controleer dan of de armbanden niet vergrendeld zijn.
- Controleer of wanneer u uw armen optilt, de schoudergewrichten van de DeltaSuit stabiel zijn en zich ongeveer 2-3 vingers boven het vest bevinden. Indien te laag, verkort dan de schouderhengsels vooraan. Indien te hoog, maak dan de schouderhengsels vooraan losser. Extra stabiliteit kan worden bereikt door het strakker en losser maken van de schouderhengsels die de schoudermodule met het vest verbinden boven uw schoudergewricht.
- Controleer of de armbanden niet naar uw elleboog glijden. Als dit het geval is, herpositioneer de armbanden dan en trek ze verder aan. Controleer of de armbanden te strak zitten. Zo ja, maak de armbanden losser.
- Zorg ervoor dat de beenbanden strak zitten, maar nog steeds comfortabel zijn om te dragen. De ideale mate van strakheid van de manchetten is bereikt wanneer een vlakke hand zonder veel moeite tussen de dij en de manchet kan worden geduwd.

Wanneer er tijdens het gebruik wrijvings- of drukpunten ontstaan, kan dit gecorrigeerd worden door het vest en de armbanden opnieuw af te stellen. Dit kan vooral nodig zijn tijdens het eerste uur van gebruik, wanneer het DeltaSuit zich “nestelt” nadat u het aangetrokken hebt, of wanneer u van werkplek verandert en bijvoorbeeld van staand naar knielend werken overschakelt.

⚠ WAARSCHUWING

Stop met het gebruik van de DeltaSuit als u tekenen van oververhitting ervaart, zoals hevig zweten, duizeligheid of vermoeidheid. Gebruik de lussen met veiligheidsdraad of klittenband om elk los banduiteinde op de juiste

Losse bandeinden opbergen

⚠ WAARSCHUWING

manier op te bergen om te voorkomen dat het aan uitstekende voorwerpen blijft hangen en vast komt te zitten in bewegende onderdelen, machines of voertuigen.

- Zorg ervoor dat alle riemen door de lussen aan de achterkant van de draad worden geleid. De lussen aan de achterkant moeten zo ver mogelijk van de gesp vandaan worden geplaatst.
- Zorg ervoor dat beide verstelbanden voor armband lengte met klittenband gesloten zijn.

De DeltaSuit in de juiste volgorde uittrekken

⚠ WAARSCHUWING

Wanneer u het DeltaSuit uittrekt, opent u voor elke kant eerst de armband en trekt u de arm voorzichtig uit voordat u andere stappen uitvoert.

Doe het vest niet uit als uw armen nog in de armband zitten.

Behandel de DeltaSuit voorzichtig en berg hem veilig op.

Verwijder en vergrendel eerst één voor één de ondersteuningsmodule voor de schouder van elke arm:

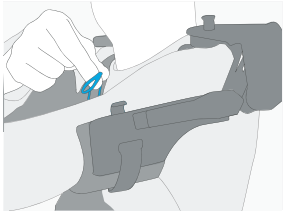

Open met de andere hand de armband door het haakje los te maken.

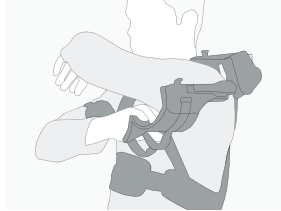

Houd uw arm hoog en houd de armband vast, terwijl u uw arm langzaam en voorzichtig uit de armband haalt.

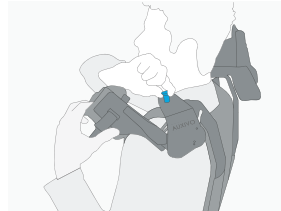

Vergrendel het schoudergewricht: Trek met één hand de veiligheidspin omhoog en houd deze vast. Draai de armband naar achteren tot hij tegen een mechanische eindstop aankomt. Laat de Veiligheidspin los. Als de armband nog steeds bewogen kan worden, herhaalt u de stappen.

Doe dan de beenbanden en het vest uit:

- Controleer of beide schoudergewrichten vergrendeld zijn.
- Open alle ontgrendelingsgespen.
- Doe het vest uit.
- Laat het aan de lucht drogen en bewaar het daarna.

Algemene zorg

- Ga altijd voorzichtig om met de DeltaSuit.
- Vermijd contact tussen scherpe of prikkende voorwerpen en de DeltaSuit.
- Houd uw DeltaSuit schoon van olie en chemicaliën die het kunnen beschadigen.
- Zorg ervoor dat de DeltaSuit op een droge en geventileerde plaats zonder direct zonlicht bewaard wordt.
- Wanneer u werkt in een omgeving met stof, vuil of andere kleine deeltjes, reinigt u het apparaat na gebruik.

Inspecties

⚠ WAARSCHUWING

Voer minstens om de 1 maand een visuele inspectie uit om de goede werking van de DeltaSuit te verzekeren. Houd een logboek bij om de inspecties te registreren. Na het identificeren van een mogelijk probleem, bijv. een beschadigd onderdeel, dient u de DeltaSuit uit gebruik te nemen en contact op te nemen met uw leverancier of Auxivo AG voor verdere assistentie.

Als er tijdens het werken iets niet goed aanvoelt, doe de DeltaSuit dan uit en voer een visuele inspectie uit voordat u verder gaat.

Wanneer de DeltaSuit een grote schok te verduren krijgt, zoals wanneer u op de grond valt, moet u een visuele inspectie uitvoeren voordat u de DeltaSuit verder gebruikt.

Om een visuele inspectie uit te voeren, controleert u alle onderdelen in de onderstaande lijst:

Schouder Elastic Energy Storage (EES)

Controleer aan de hand van de volgende stappen op tekenen van slijtage, vervorming of scheuren.

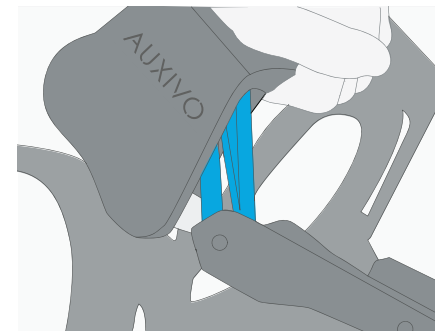

Trek de armband naar beneden terwijl u het schoudergewricht vasthoudt. Draai om het van alle kanten te bekijken, inclusief de elastieken in de plastic behuizing.

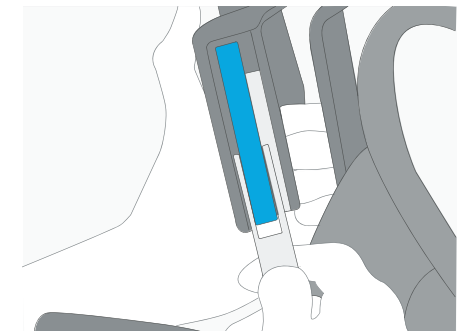

Inspecteer het schouder-ES visueel vanaf de achterkant door de schakelaar voor ondersteuningsniveau omlaag te trekken naar niveau 2. Inspecteer het schouder-EES boven de schakelaar voor ondersteuningsniveau.

Reiniging, onderhoud en verzorging

Vest

Controleer op tekenen van schade aan de vestzakken, gespen en riemen.

Armbanden

Controleer het plastic gedeelte van de armbanden op tekenen van beschadiging. Controleer op tekenen van schade aan de lus van de textiele bekleding van de armband.

Afdekking van de schoudersteunmodule

Controleer de plastic afdekking van de schoudersteunmodule op tekenen van beschadiging.

Bevestigingsgesp rugstructuur

Controleer op tekenen van slijtage aan de bevestigingsgesp die de rugstructuur en het vest verbind.

WAARSCHUWING

Nadat u slijtage of andere schade hebt vastgesteld, moet u de DeltaSuit uit gebruik nemen. Neem contact op met uw leverancier of Auxivo AG voor verdere ondersteuning.

De DeltaSuit schoonmaken

KENNISGEVING

Verkeerd onderhoud kan tot schade leiden.

Gebruik geen luchtpistool om onderdelen van de DeltaSuit schoon te maken.

Volg deze stappen om de DeltaSuit schoon te maken om schade aan de DeltaSuit te voorkomen.

Neem de textiele en de niet-textiele delen uitelkaar.

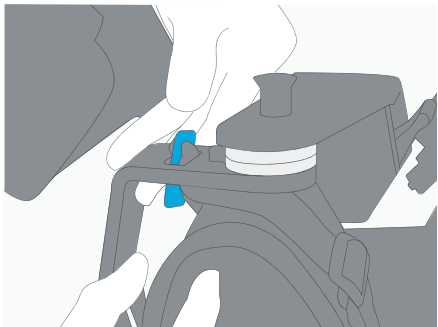

Maak de schoudermodule los van het vest door de schouderstructuur bevestigingsgesp door het gat te halen.

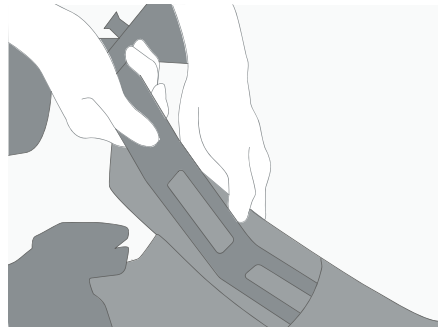

Trek de rugstructuur uit de vestzak.

Reiniging, onderhoud en verzorging

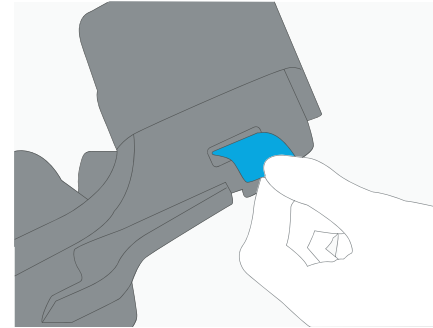

Verwijder de textiele bekleding van de armband door het klittenband aan de onderkant van de armband los te maken en het door de gleuf naast het Armbandhaakje te halen.

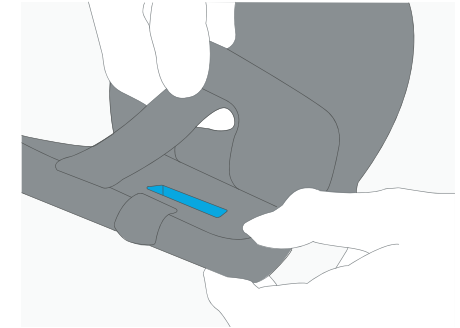

Trek de textiele bekleding van de armband van de armband af.

Reinig textieldelen:

- Sluit alle ontgrendelingsgespen van het vest.
- Sluit alle riemen en lussen op beide textiele bekleding van de armband.
- Doe in een waszak.
- Was de textielonderdelen op 30°C. Gebruik geen wasverzachter. Gebruik een mild wasmiddel. Apart wassen. Alleen voorzichtig centrifugeren. Niet in de droger drogen.
- Laat de textielonderdelen aan de lucht drogen. Zorg ervoor dat het volledig gedroogd is voordat u het gebruikt.

Reinig niet-textiele onderdelen:

- Veeg alle oppervlakken af met een vochtige doek en laat ze aan de lucht drogen.
- Bewaar het veilig totdat de textieldelen gewassen en klaar zijn.

Zet alle onderdelen weer in elkaar:

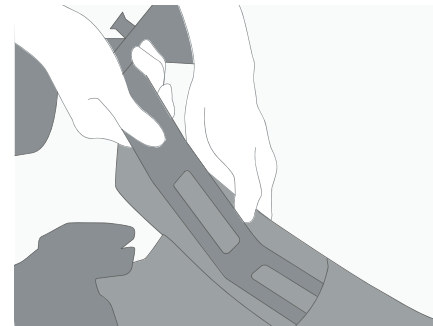

Steek elke rugstructuur in de juiste vestzak. Zorg ervoor dat de rugstructuur de vestzak compleet vult en er geen lege ruimte is onderin de vestzak.

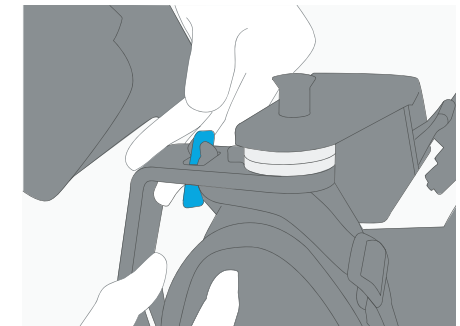

Bevestig de rugstructuur aan het vest met behulp van de schouder bevestigingsgesp en de sleuf in de rugstructuur.

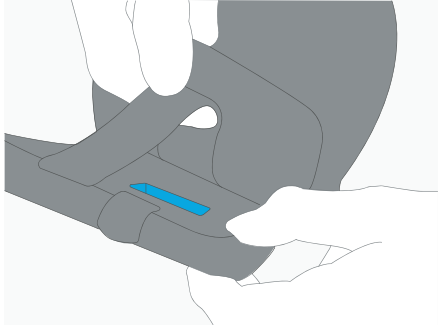

Bevestig de textiele bekleding van de armband aan de armband.

⚠ WAARSCHUWING

Controleer na de montage of alle onderdelen van de DeltaSuit correct gemonteerd zijn voor het volgende gebruik, zoals beschreven in paragraaf 7 *De DeltaSuit controleren*.

Meerdere gebruikers voor één DeltaSuit

⚠ WAARSCHUWING

Om de veiligheid en het comfort te garanderen, moet de DeltaSuit aan elke nieuwe gebruiker worden aangepast. Instructies over het aanpassen en instellen vindt u in het hoofdstuk 7 *Vorbereitung en gebruik*.

Als de DeltaSuit door meerdere gebruikers wordt gebruikt, moet de DeltaSuit tussen de gebruikers door goed worden gereinigd en gewassen. Informatie over het reinigen van de DeltaSuit vindt u in het hoofdstuk 7 *Reiniging, onderhoud en verzorging*.

Van de hand doen

Gooi het apparaat en de verpakking weg volgens de plaatselijke voorschriften om gevaren voor het milieu en de volksgezondheid te voorkomen. De verpakking is gemaakt van milieuvriendelijke materialen, die via uw plaatselijke recyclingfaciliteiten kunnen worden afgevoerd. Het recyclen van materialen draagt bij aan het behoud van natuurlijke hulpbronnen.

Aansprakelijkheid

Auxivo AG kan niet aansprakelijk worden gesteld voor:

- Persoonlijk letsel of schade aan eigendommen veroorzaakt door het niet opvolgen van de instructies en waarschuwingen in deze handleiding.
- Schade veroorzaakt door veranderingen en/of wijzigingen aan de DeltaSuit.
- Slijtage en schade als gevolg van onjuist gebruik.
- Schade veroorzaakt door het gebruik van niet-originele productonderdelen, bijv. vervangingsonderdelen.

Garantie

Auxivo AG garandeert dat de DeltaSuit de in deze handleiding beschreven functies heeft en vrij is van materiaalfouten die de functies uitschakelen of aanzienlijk verminderen bij levering gedurende een verzendgarantieperiode van 1 jaar. De DeltaSuit bevat echter ook verbruiksgoederen (zie paragraaf 7 *Verbruiksartikelen*) die de klant, afhankelijk van het gebruik, regelmatig op eigen kosten moet vervangen en die niet onder de garantieperiode van 1 jaar vallen. Indien een DeltaSuit defecten vertoont die onder de garantie vallen, zal de leverancier of Auxivo AG de defecte DeltaSuit of defecte onderdelen van DeltaSuit vervangen. Deze garantie is enkel van toepassing indien de klant de DeltaSuit geïnspecteerd heeft en een klacht in het kader van deze garantie schriftelijk ingediend wordt bij de leverancier of Auxivo AG binnen de 14 dagen na levering met vermelding van het serienummer van de defecte DeltaSuit, de datum waarop de DeltaSuit geleverd werd en een beschrijving van het defect. Vervolgens moet de defecte DeltaSuit teruggestuurd worden naar de leverancier of Auxivo AG.

Er wordt geen garantie gegeven in verband met DeltaSuits die gerepareerd of gewijzigd werden door iemand anders dan Auxivo AG, noch in verband met DeltaSuits die blootgesteld werden aan gebruik in strijd met deze handleiding, aan nalatigheid, aan een ongeval of aan verkeerd gebruik.

Deze garantie vervangt alle expliciete of impliciete garanties van Auxivo AG.

Neem voor vervangende onderdelen of garantiekwesties contact op met uw leverancier of Auxivo AG.

EC Declaration of Conformity

EC Declaration of Conformity

(DEU) EG-Konformitätserklärung (ESP) Declaración de conformidad (FRA) Déclaration de conformité (ITA) Dichiarazione CE di conformità (NLD) Verklaring van overeenstemming (PRT) Declaração de conformidade

Manufacturer: Auxivo AG
Address: Sonnenbergstrasse 74
8603 Schwerzenbach
Switzerland



Product Identification Passives industrielles Exoskelett „DeltaSuit“

The product described above, as presented, complies with the provisions of the following directives:

2006/42/EG Machinery Directive

Conformity with the directives is ensured by applying the following harmonized standards:

2006/42/EG	EN ISO 12100	Safety of machinery - General principles for design - Risk assessment and risk reduction
	EN 1005-3+A1	Safety of machinery - Human physical performance - Part 3: Recommended force limits for machinery operation

Schwerzenbach, 31.10.2023 Ort, Datum	Dr. Volker Bartenbach CEO Auxivo AG	Dario Bee Product Engineer Auxivo AG
---	--	---

Copyright

Issue: October 2023

© Auxivo AG

The content of this document
are protected by copyright.
All right reserved.

Auxivo and DeltaSuit
are registered trademarks
owned by Auxivo AG.

Regardless of the purpose, use
of these trademark is
prohibited without the written
permission of Auxivo AG.

Technical changes, errors and
omissions without prior notice.

Auxivo AG
Sonnenbergstrasse 74
8603 Schwerzenbach
Switzerland

info@auxivo.com
+41 77 250 35 31

auxivo.com

AUXIVO